

MOTEUR GNV

9L MOTEUR À GAZ NATUREL



Spécifications du moteur à gaz nature (9L)

SC9DT280Q3 Euro

6CTL280 ~ 2 Euro

Applications convenables: bus de voyage luxueux, long camion

Classement de cheval-vapeur: 260 ~ 300PS

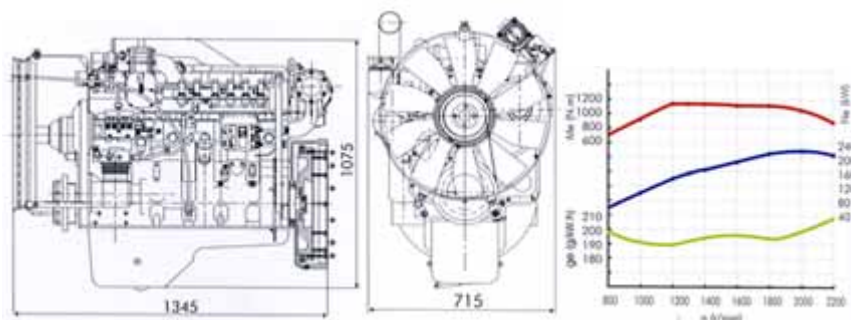

		Euro		Euro	
Modèle	Unité	SC5DT160Q3	SC5DT180Q3	4CT160	4CT180
Carburant		Gaz naturel CNG			
Type		6 ~ Cylindre 4 temps, refroidi par eau			
Aspiration		Turbocompresseur froid / TC			
Alésage et course	mmxmm	114x114			
Cylindrée totale	L	9			

Rapport de compression		11:1
Puissance nominale/ vitesse nominale	Kw/r/min	206/2200
BMEP à condition nominale	kPa	1359
Degré d'efficacité max.	%	37
Taux de consommation huile	g/kW.h	0.3
Couple/ vitesse max	N.m/r/min	1110/1300.1400
Bruit	dB(A)	96
Dimension extérieure	mm	400000
Dimension hors tout	mm	1345(L)×715(W)×1075(H)
Poids	kg	640