

# MOTEUR GNV

## 8.3L MOTEUR À GAZ NATUREL



[Spécifications du moteur à gaz naturel 8.3L](#)

**SC8DT230/250Q3 Euro**

**T6114ZLQ3/4B Euro**

Applications convenables: car et bus urbain de 9 ~ 12 mètre

Classement de cheval-vapeur: 210 ~ 260PS

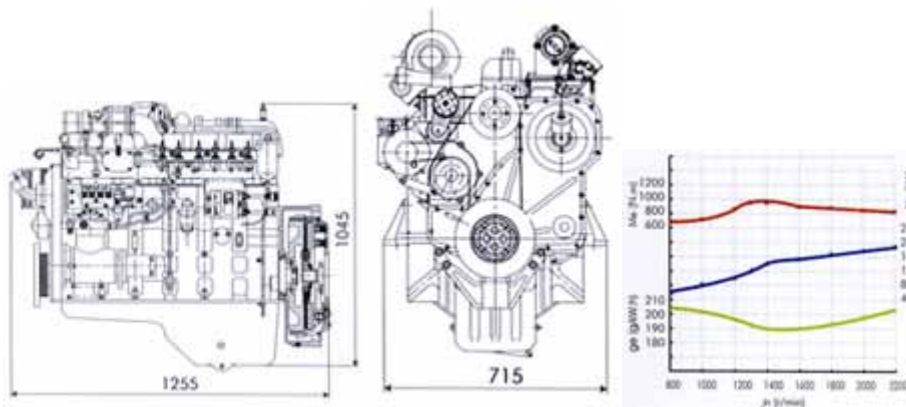

		Euro		Euro	
Modèle	Unité	SC5DT160Q3	SC5DT180Q3	4CT160	4CT180
Carburant		Gaz naturel CNG			
Type		6 ~ Cylindre 4 course, refroidi par eau			

Aspiration		Chargeur turbo froid / CT			
Course et alésage	mm×mm	114×135			
Cylindrée totale	L	8.3			
Taux de compression		11:1			
Puissance nominale/ vitesse nominale	Kw/r/min	170/2200	184/2200	184/2200	170/2200
BMEP	kPa	1134	1213	1213	1134
Degré d'efficacité max.	%	37			
Taux de consommation huile	g/kW.h	0.3			
Couple/ vitesse max	N.m/r/min	580/1500	650/1400 ~ 1600	580/1500	650/1400 ~ 1600
Bruit	dB(A)	96			
Révision	km	400000			
Dimension extérieure	mm	1255(longueur)×715(largeur)×1045(hauteur)			
Poids	kg	640			